

VOLVO PENTA AQUAMATIC DUOPROP D3-130, 160, 190/DPS

96–120–140 kW (130–163–190 PS) Schwungradleistung gem. ISO 8665

Leistung macht Spaß

Modernste Dieseltechnologie kennzeichnet den 5-Zylinder Dieselmotor D3 von Volvo Penta: Common Rail Einspritzsystem, zwei obenliegende Nockenwellen, 4-Ventiltechnik, Turbolader mit variabler Geometrie, Ladeluftkühlung, EVC (Electronic Vessel Control), dazu ein geringes Gewicht und ein großer Hubraum. Diese Merkmale sorgen für eine überragende Dieselleistung verbunden mit einer hervorragenden, schadstoffarmen Verbrennung.



Souveräne Fahrleistungen

Zusammen mit dem großen Hubraum und einem Turbolader mit variabler Geometrie (VGT) sorgt das elektronisch gesteuerte Common Rail Einspritzsystem für ein bulliges Drehmoment. So werden nahezu rauchfrei überragende Beschleunigungswerte erreicht. Der Motor bietet durch sein niedriges Gewicht und eine enorme Elastizität im oberen Drehzahlbereich reichlich Leistungsreserven für viel Fahrspaß.

Leichter Motor

Ein Zylinderblock aus Aluminium sowie eine effiziente Marinisierung sorgen dafür, dass das Leistungsgewicht von Benzinmotoren erreicht, wenn nicht sogar übertroffen wird. Für eine lange Lebensdauer werden die Motoren serienmäßig mit Zweikreiskühlung ausgestattet.

Kompakt und robust

Der Motor ist äußerst kompakt, gemessen am großen Hubraum. In den Aluminium Zylinderblock eingegossene Zylinderlaufbuchsen aus Stahlguss, die integrierte Frischwasserpumpe, die kompakte Marinisierung und der symmetrische Aufbau ermöglichen erstaunlich knappe Abmessungen.

Der verrippte, verwindungsteife Zylinderblock aus Aluminium, verschraubt mit einem soliden Leiterrahmen, ein stabiler Alu-Zylinderkopf und nicht zuletzt das Common Rail Einspritzsystem sorgen für außergewöhnliche Laufkultur.

EVC/MC

EVC (Electronic Vessel Control) stellt modernste Technologie für Motoren mit mechanischer Schaltung und Drehzahlverstellung bereit.

EVC/MC bietet alles, vom einzelnen EVC Drehzahlmesser mit großem LCD Fenster, der schon wesentliche Fahr- und Betriebsdaten zeigt, bis hin zur EVC System Anzeige mit ihrem

umfangreichen Datenangebot. Dazu kommen neue Software-Funktionen wie der Trip Computer und der Power Trim Assistent (Option). So wird das Bootfahren einfacher und sicherer.

EVC basiert auf bewährter vom Automobilbau übernommener Technologie. Das System ist wassergeschützt und wird einfach zusammen-gesteckt. EVC sorgt auch für konstante Leistung unabhängig von der Qualität des Kraftstoffs und der Kraftstofftemperatur (5–55°C).

Antrieb DPS

Der Duoprop-Antrieb mit seinen gegenläufig rotierenden Propellern sowie Abgasaustritt durch Propellernabe und Kavitationsplatte ist ein harmonisches Antriebsaggregat mit un-übertroffenen Eigenschaften verglichen mit entsprechenden Einzelpropelleranlagen: Höhere Endgeschwindigkeit, bessere Beschleunigung und Manövrierbarkeit, niedrigere Geräuschemwicklung, geringere Vibrationen sowie höherer Wirkungsgrad, daher geringerer Kraftstoffverbrauch bei gleicher Leistung.

Der Antrieb ist mit einer Konuskupplung ausgestattet, die leichtes und geschmeidiges Schalten ermöglicht. Dazu kommt ein leicht zu bedienendes, hydraulisches Power Trim System, das optimale Trimmung bei allen Fahrbedingungen erlaubt.

Der D3/DPS ist mit Servo-Steuerung ausgestattet, die höchsten Komfort sicherstellt.

Neue Abgasnormen werden erfüllt

Die fortschrittliche Verbrennungstechnologie mit elektronisch geregelter Common Rail Einspritzung minimiert den Schadstoffausstoß beträchtlich. Der Motor unterschreitet die IMO NOx Grenzwerte (D3-190) und erfüllt die umfassende Abgasnormen EU RCD und US EPA Tier 2. Die Abgase werden zudem durch die Propellernabe abgeleitet und so vom Heck ferngehalten. Dazu kommt die Minimierung der Geräuschemission.

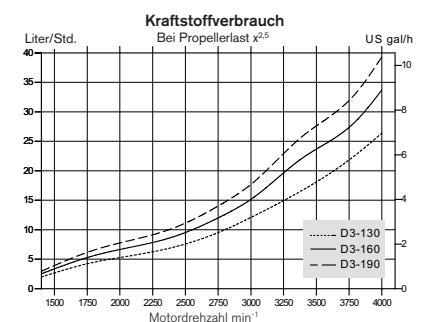
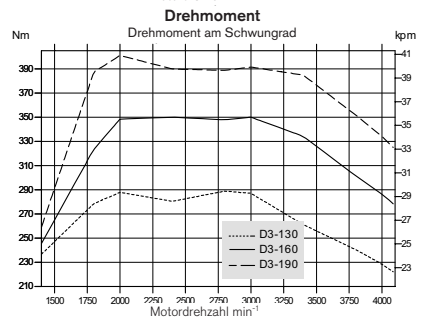
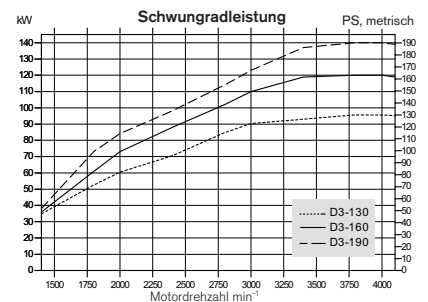

**VOLVO
PENTA**

D3-130,160,190/DPS

Technische Beschreibung:

Motor- und Zylinderblock

- Zylinderblock und -kopf aus Aluminium
- Motorblock mit integriertem Leiterraum
- 4-Ventiltechnik mit hydraulischen Ventilstößeln
- Zwei obenliegende Nockenwellen
- Spritzölgekühlte Kolben mit zwei Kompressionsringen und einem Ölstreifring
- In den Alu-Block eingegossene Laufbuchsen aus Stahlguss
- Austauschbare Ventilsitze
- 6-fach gelagerte Kurbelwelle
- Räderkasten frontseitig

Motorlagerung

- Elastische Motorlager

Schmierölsystem

- Leicht austauschbarer Hauptstromölfilter
- Plattenölkühler

Kraftstoffsystem

- Common Rail Einspritzsystem
- Elektronisches Motormanagement
- Feinfilter mit Wasserabscheider

Ansaug- und Abgassystem

- Luftfilter mit austauschbarem Einsatz
- Geschlossene Kurbelgehäuseentlüftung mit Ölseparator, Zyklontyp
- Abgaskrümmter aus rostfreiem Stahl
- Turbolader mit variabler Geometrie

- Ladeluftkühler

Kühlsystem

- Thermostatgesteuerte Zweikreiskühlung
- Röhrenwärmetauscher mit großem, separatem Expansionsgefäß
- Kühlsystem vorbereitet für Warmwasseranschluss
- Leicht zugängliche Impellerpumpe
- Seewasser-Einlass am Antrieb
- Seewasserfilter

Elektrische Anlage

- Einpolige 12-Volt-Anlage
- 140A Drehstromgenerator und integriertem Laderegler mit Temperaturkompensation
- Elektrische Motorabstellung

Instrumente/Fernbedienung (Option)

- Vorbereitet für mechanische Fernbedienung
- Grosse Auswahl an Instrumenten u.a. mit Drehzahlmesser, Multi-Alarminstrument und Schlüsselschalter
- Digitales Instrument für analoge oder digitale Anzeige des Trimmwinkels
- Elektrik steckerfertig verkabelt

Antrieb

- Grosse Auswahl an Duoprop Propellern
- Konuskupplung
- Geräuscharme spiralverzahnte Kegelradsätze
- Abgasaustritt durch Propellernabe und Kavitationsplatte

- Keilnutenhülse als Überlastschutz in der Senkrechttwelle verringert die Gefahr teurer Antriebsreparaturen
- Maximaler Aushebewinkel des Antriebs: 52°
- Der Antrieb kann um 28° in jeder Richtung gedreht werden
- Hydraulische Schutzschaltung ermöglicht Hochschlagen des Antriebs beim Auffahren auf Unterwasserhindernisse
- Aktiver Korrosionsschutz als Zubehör
- Staudruck-Geschwindigkeitsmesser im Unterserteil integriert
- Leicht zugängliche Anode auf der Oberseite der Kavitationsplatte

Power Trim

- Einfach montierbare, in der Spiegelplatte integrierte Hochleistungsstrimpmpumpe für schnelles, effektives Trimmen
- Instrument für Trimmanzeige

Zubehör

Umfangreiches Zubehörprogramm, weitere Informationen entnehmen Sie bitte dem Katalog Zubehör und Wartungsteile (www.volvopenta.com).

Lassen Sie sich von Ihrem Volvo Penta Partner ausführlicher informieren!

Hier genannte Modelle, Standardausrüstungen und Zubehör sind nicht in allen Ländern erhältlich. Abbildungen entsprechen nicht unbedingt der Standardausführung. Änderungen ohne vorherige Mitteilungen vorbehalten.

Propeller gehören nicht zum Standardlieferumfang.

Technische Daten

Motorbezeichnung	D3-130 A	D3-160 A	D3-190 A
Schwungradleistung, kW (PS)	96 (130)	120 (163)	140 (190)
Propellerwellenleistung, kW (PS)	90 (122)	114 (155)	133 (181)
Nenn Drehzahl, min ⁻¹	4000	4000	4000
Hubraum, l	2,4	2,4	2,4
Zylinderanzahl	5	5	5
Bohrung/Hub, mm	81/93,2	81/93,2	81/93,2
Verdichtungsverhältnis	17,3:1	17,3:1	17,3:1
Volvo Penta Duoprop-Antrieb	DPS	DPS	DPS
Untersetzung	2,11:1	2,11:1	1,95:1
Gewicht trocken mit Antrieb, kg	330	330	330

Leistung: 5

Technische Daten gem. ISO 8665. Der untere Wärmewert des Kraftstoffs beträgt 42,700 kJ/kg und die Dichte 840 g/l bei 15°C.

Im Handel befindliche Kraftstoffe können von dieser Spezifikation abweichen, was Leistung und Kraftstoffverbrauch beeinflusst.

Der Motor unterschreitet die IMO NOx Grenzwerte (D3-190) und erfüllt die umfassende Abgasnormen EU RCD und US EPA Tier 2.

Abmessungen D3-130, 160, 190/DPS

Nicht für Installationszwecke

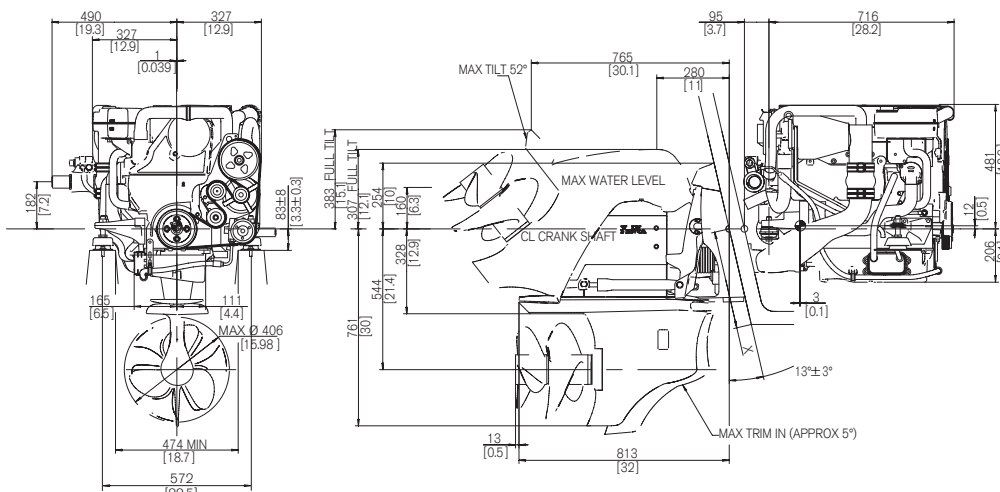

VOLVO PENTA

AB Volvo Penta
SE-405 08 Göteborg, Sweden
www.volvopenta.com